



# DZIENNIK URZĘDOWY

## KOMENDY GŁÓWNEJ POLICJI

Warszawa, dnia 7 sierpnia 2006 r.

Nr 12

TREŚĆ:  
Poz.:

### ZARZĄDZENIA KOMENDANTA GŁÓWNEGO POLICJI

- 74** – nr 709 z dnia 14 lipca 2006 r. zmieniające zarządzenie w sprawie szczególnego sposobu organizacji kancelarii tajnych, stosowania środków ochrony fizycznej oraz obiegu informacji niejawnych w jednostkach i komórkach organizacyjnych Policji ..... 373
- 75** – nr 724 z dnia 20 lipca 2006 r. zmieniające zarządzenie w sprawie regulaminu Komendy Głównej Policji ... 374
- 76** – nr 738 z dnia 31 lipca 2006 r. uchylające zarządzenie w sprawie planowania i sprawozdawczości w Policji ..... 376

### DECYZJE KOMENDANTA GŁÓWNEGO POLICJI

- 77** – nr 403 z dnia 24 lipca 2006 r. w sprawie zasad i sposobu oznaczania numerami taktycznymi uprzywilejowanych oznakowanych pojazdów jednostek organizacyjnych Policji, zasad prowadzenia ewidencji numerów taktycznych oraz zasad eksploatacji i dostępu do systemu ewidencji numerów taktycznych ..... 376
- 78** – nr 429 z dnia 31 lipca 2006 r. w sprawie przekazywania i zasad korzystania przez policjantów oraz pracowników Policji z zasobów informacyjnych Krajowego Centrum Informacji Kryminalnych ..... 385

Wykaz aktów prawnych wydanych przez Komendanta Głównego Policji, nieopublikowanych w Dzienniku Urzędowym Komendy Głównej Policji nr 12 ..... 397

## 74

### ZARZĄDZENIE NR 709 KOMENDANTA GŁÓWNEGO POLICJI

z dnia 14 lipca 2006 r.

**zmieniające zarządzenie w sprawie szczególnego sposobu organizacji kancelarii tajnych, stosowania środków ochrony fizycznej oraz obiegu informacji niejawnych w jednostkach i komórkach organizacyjnych Policji**

Na podstawie art. 53 ust. 2 ustawy z dnia 22 stycznia 1999 r. o ochronie informacji niejawnych (Dz. U. z 2005 r. Nr 196, poz. 1631) zarządza się, co następuje:

#### § 1

W zarządzeniu nr 1579 Komendanta Głównego Policji z dnia 30 grudnia 2005 r. w sprawie szczególnego sposobu organizacji kancelarii tajnych, stoso-

wania środków ochrony fizycznej oraz obiegu informacji niejawnych w jednostkach i komórkach organizacyjnych Policji (Dz. Urz. KGP z 2006 r. Nr 1, poz. 3) § 15 ust. 6 otrzymuje brzmienie:

„6. Kierownik jednostki organizacyjnej Policji lub inna upoważniona przez niego osoba, a w Komendzie Głównej Policji kierownik komórki organizacyjnej, o której mowa w § 4 ust. 1 zarządzenia nr 2 Komendanta Głównego Policji z dnia 17 stycznia 2006 r.

w sprawie regulaminu Komendy Głównej Policji (Dz. Urz. KGP Nr 2, poz. 8) albo inna upoważniona przez niego osoba, mogą wyrazić pisemną zgodę na przechowywanie dokumentów poza pomieszczeniami kancelarii na czas niezbędny do realizacji zadań związanych z dostępem do tych dokumentów, co najmniej przy spełnieniu wymogów określonych w § 14 ust. 2.”.

## § 2

Zarządzenie wchodzi w życie z dniem podpisania z mocą obowiązującą od dnia 1 maja 2006 r.

Komendant Główny Policji  
*Marek Bieńkowski*

wz. podpis nieczytelny

## 75

### ZARZĄDZENIE NR 724 KOMENDANTA GŁÓWNEGO POLICJI

z dnia 20 lipca 2006 r.

#### zmieniające zarządzenie w sprawie regulaminu Komendy Głównej Policji

Na podstawie art. 7 ust. 4 ustawy z dnia 6 kwietnia 1990 r. o Policji (Dz. U. z 2002 r. Nr 7, poz. 58 z późn. zm.<sup>1)</sup>) zarządza się, co następuje:

### § 1

W zarządzeniu nr 2 Komendanta Głównego Policji z dnia 17 stycznia 2006 r. w sprawie regulaminu Komendy Głównej Policji (Dz. Urz. KGP Nr 2, poz. 8) wprowadza się następujące zmiany:

1) w § 20:

a) ust. 1 otrzymuje brzmienie:

„§ 20. 1. Zadaniem Biura Finansów jest zapewnienie właściwego wykorzystania środków finansowych przeznaczonych na działalność Policji oraz zarządzanie problematyką związaną z zamówieniami publicznymi w Komendzie Głównej Policji, w tym:

- 1) realizowanie funkcji Komendanta Głównego Policji jako dysponenta środków budżetu państwa II stopnia, z uwzględnieniem podległych dysponentów środków budżetu państwa III stopnia;
- 2) tworzenia rozwiązań systemowych w dziedzinie finansów Policji, w tym uposażeń i niektórych świadczeń policjantów;
- 3) koordynowanie i monitorowanie realizacji zadań w jednostkach organizacyjnych Policji i w podległych jednostkach gospodarki pozabudżetowej, w zakresie właściwości rzeczowej biura;
- 4) prowadzenie obsługi finansowej zadań realizowanych przez KGP;

- 5) prowadzenie sprawozdawczości budżetowej i pozabudżetowej;
- 6) rozpatrywanie w trybie odwoławczym indywidualnych spraw, dotyczących roszczeń ze stosunku służbowego, wynikających z właściwości rzeczowej biura;
- 7) planowanie i prowadzenie postępowań o zamówienia publiczne na dostawy, usługi i roboty budowlane oraz zawieranie umów cywilnoprawnych.”.

b) w ust. 2:

– pkt 3 otrzymuje brzmienie:

„3) Wydział Obsługi Finansowej, w tym:

- a) Samodzielna Sekcja Planowania i Postępowań Szkodowych,
- b) Sekcja Rozliczeń,
- c) Samodzielna Sekcja Księgowości,
- d) Samodzielna Sekcja – Główna Komisja Inventaryzacyjna,
- e) Stanowisko Samodzielne do spraw Rachunkowości;”;

– po pkt 4 dodaje się pkt 4a w brzmieniu:

„4a) Wydział Zamówień Publicznych, w tym:

- a) Sekcja do spraw Zamówień Publicznych Finansowanych ze Środków Budżetowych,
- b) Samodzielna Sekcja do spraw Zamówień Publicznych Finansowanych ze Środków Pomocowych,
- c) Zespół do spraw Monitorowania Zamówień Publicznych,
- d) Zespół do spraw Planowania i Analiz.”;

2) w § 21:

a) w ust. 1:

– w zdaniu pierwszym po wyrazach „oraz prowadzenie postępowań administracyjnych w sprawach mieszkaniowych,” skreśla się wyrazy: „a także prowadzenie gospodarki pozabudżetowej,”;

<sup>1)</sup> Zmiany do tekstu jednolitego wymienionej ustawy zostały ogłoszone w Dz. U. z 2002 r. Nr 19, poz. 185, Nr 74, poz. 676, Nr 81, poz. 731, Nr 113, poz. 984, Nr 115, poz. 996, Nr 153, poz. 1271, Nr 176, poz. 1457 i Nr 200, poz. 1688, z 2003 r. Nr 90, poz. 844, Nr 113, poz. 1070, Nr 130, poz. 1188 i 1190, Nr 137, poz. 1302, Nr 166, poz. 1609, Nr 192, poz. 1873 i Nr 210, poz. 2036, z 2004 r. Nr 171, poz. 1800, Nr 179, poz. 1842, Nr 210, poz. 2135, Nr 273, poz. 2703, Nr 277, poz. 2742 oraz z 2005 r. Nr 10, poz. 70, Nr 164, poz. 1365, Nr 169, poz. 1411 i Nr 250, poz. 2116.

- skreśla się pkt 1;
- b) w ust. 2:
- w pkt 3 lit. c otrzymuje brzmienie:  
„c) Samodzielna Sekcja do spraw Transportu,”;
- skreśla się pkt 4,
- w pkt 5 lit. b otrzymuje brzmienie:  
„b) Sekcja do spraw Koordynowania i Finansowania Projektów,”;
- 3) w § 22 w ust. 2 pkt 12 otrzymuje brzmienie:  
„12) Wydział Ogólny, w tym:
- a) Sekcja Obsługi Finansowej,  
b) Kancelaria Tajna Biura Łączności i Informatyki.”;
- 4) w § 26 w ust. 2 po pkt 9 dodaje się pkt 9a w brzmieniu: „9a) Zarząd w Bydgoszczy;”, a po pkt 10 dodaje się pkt 10a w brzmieniu: „10a) Zarząd w Gorzowie Wielkopolskim;”;
- 5) w załączniku nr 13 po ust. 3 – Wydział Wydatków Osobowych dodaje się ust 3a – Wydział Zamówień Publicznych w brzmieniu:
- „3a. Wydział Zamówień Publicznych:**  
**Sekcja do spraw Zamówień Publicznych Finansowanych ze Środków Budżetowych:**
- 1) prowadzenie postępowań o zamówienia publiczne zgodnie z przepisami o zamówieniach publicznych na dostawy, usługi i roboty budowlane finansowane ze środków budżetowych;
- 2) przygotowywanie projektów umów w sprawie udzielania zamówień publicznych w zakresie kompetencyjnym sekcji;
- Samodzielna Sekcja do spraw Zamówień Publicznych Finansowanych ze Środków Pomocowych:**
- 3) prowadzenie postępowań o zamówienia publiczne zgodnie z przepisami o zamówieniach publicznych na dostawy, usługi i roboty budowlane finansowane ze środków pomocowych;

- 4) przygotowywanie projektów umów w sprawie udzielania zamówień publicznych w zakresie kompetencyjnym sekcji;

**Zespół do spraw Monitorowania Zamówień Publicznych:**

- 5) monitorowanie wybranych zamówień realizowanych w KWP, KSP i szkołach policyjnych;
- 6) ocenianie wybranych postępowań o zamówienia publiczne prowadzonych w wydziale zamówień publicznych w kontekście przestrzegania zasad i procedur określonych w przepisach o zamówieniach publicznych w celu skorygowania stwierdzonych błędów;

**Zespół do spraw Planowania i Analiz:**

- 7) opracowywanie planu zamówień publicznych na każdy rok budżetowy;
- 8) opracowywanie wstępnych ogłoszeń informacyjnych o planowanych zamówieniach zgodnie z przepisami o zamówieniach publicznych;
- 9) sporządzanie informacji i analiz.”;

- 6) w załączniku nr 14 ust. 3 – Wydział Zamówień Publicznych skreśla się.

**§ 2**

Zarządzenie wchodzi w życie po upływie 14 dni od dnia podpisania.

Komendant Główny Policji  
*Marek Bieńkowski*

W porozumieniu:

Minister Spraw Wewnętrznych  
i Administracji  
*Ludwik Dorn*

**76****ZARZĄDZENIE NR 738 KOMENDANTA GŁÓWNEGO POLICJI**

z dnia 31 lipca 2006 r.

**uchylające zarządzenie w sprawie planowania i sprawozdawczości w Policji**

Na podstawie art. 7 ust. 1 pkt 2 ustawy z dnia 6 kwietnia 1990 r. o Policji (Dz. U. z 2002 r. Nr 7, poz. 58 z późn. zm.<sup>1)</sup>) zarządza się, co następuje:

**§ 1**

Z dniem 31 sierpnia 2006 r. uchyla się zarządzenie nr 238 Komendanta Głównego Policji z dnia 14 marca 2005 r. w sprawie planowania i sprawozdawczości w Policji (Dz. Urz. KGP Nr 8, poz. 44 oraz z 2006 r. Nr 9, poz. 48).

<sup>1)</sup> Zmiany do tekstu jednolitego wymienionej ustawy zostały ogłoszone w Dz. U. z 2002 r. Nr 19, poz. 185, Nr 74, poz. 676, Nr 81, poz. 731, Nr 113, poz. 984, Nr 115, poz. 996, Nr 153, poz. 1271, Nr 176, poz. 1457 i Nr 200, poz. 1688, z 2003 r. Nr 90, poz. 844, Nr 113, poz. 1070, Nr 130, poz. 1188 i 1190, Nr 137, poz. 1302, Nr 166, poz. 1609, Nr 192, poz. 1873 i Nr 210, poz. 2036, z 2004 r. Nr 171, poz. 1800, Nr 179, poz. 1842, Nr 210, poz. 2135, Nr 273, poz. 2703, Nr 277, poz. 2742 oraz z 2005 r. Nr 10, poz. 70, Nr 164, poz. 1365, Nr 169, poz. 1411 i Nr 250, poz. 2116.

**§ 2**

Kierownicy komórek organizacyjnych Komendy Głównej Policji, o których mowa w § 4 ust. 1 zarządzenia nr 2 Komendanta Głównego Policji z dnia 17 stycznia 2006 r. w sprawie regulaminu Komendy Głównej Policji (Dz. Urz. KGP Nr 2, poz. 8), do dnia 31 sierpnia 2006 r. przedstawią Dyrektorowi Gabinetu Komendanta Głównego Policji wykaz oraz wzory sprawozdań niezbędnych do prawidłowego zarządzania Policją wraz z uzasadnieniem ich celowości i przydatności.

**§ 3**

Zarządzenie wchodzi w życie z dniem podpisania.

Komendant Główny Policji  
*Marek Bierkowski*

**77****DECYZJA NR 403 KOMENDANTA GŁÓWNEGO POLICJI**

z dnia 24 lipca 2006 r.

**w sprawie zasad i sposobu oznaczania numerami taktycznymi uprzywilejowanych oznakowanych pojazdów jednostek organizacyjnych Policji, zasad prowadzenia ewidencji numerów taktycznych oraz zasad eksploatacji i dostępu do systemu ewidencji numerów taktycznych**

W związku z art. 9 ust. 4 pkt 3 rozporządzenia Ministrów: Spraw Wewnętrznych i Administracji, Obrony Narodowej, Finansów oraz Sprawiedliwości z dnia 24 listopada 2004 r. w sprawie warunków technicznych pojazdów specjalnych i używanych do celów specjalnych Policji, Agencji Bezpieczeństwa Wewnętrznego, Agencji Wywiadu, Straży Granicznej, kontroli skarbowej, Służby Celnej, Służby Więziennej i straży pożarnej (Dz. U. Nr 262, poz. 2615) ustala się, co następuje:

**§ 1**

1. Decyzja ma zastosowanie do oznaczania numerami taktycznymi pojazdów uprzywilejowanych oznakowanych, zwanych dalej „pojazdami”, Komendy Głównej Policji, komend wojewódzkich (Stołecznej)

Policji, Wyższej Szkoły Policji w Szczytnie i szkół policyjnych oraz jednostek im podległych.

2. Decyzja określa:

- 1) zasady oznaczania pojazdów numerami taktycznymi;
- 2) sposób oznaczania pojazdów numerami taktycznymi;
- 3) zasady prowadzenia ewidencji numerów taktycznych;
- 4) zasady eksploatacji i organizacji dostępu do systemu ewidencji numerów taktycznych.

**§ 2**

1. Pojazdowi przypisuje się jeden, niepowtarzalny w skali kraju numer taktyczny.

2. Numer taktyczny powinien zawierać jedną lub dwie litery stanowiące wyróżnik literowy określający

organizacyjne przyporządkowanie pojazdu znajdującego się na stanie Komendy Głównej Policji, komendy wojewódzkiej (Stołecznej) Policji, Wyższej Szkoły Policji w Szczytnie i szkoły policyjnej oraz trzy cyfry stanowiące numer indywidualny pojazdu.

3. Wykaz wyróżników literowych i zakresów numerów taktycznych określa załącznik nr 1 do decyzji.

4. Jednostki organizacyjne Policji, o których mowa w ust. 2, ustalają numery indywidualne dla poszczególnych pojazdów będących na ich stanie oraz na stanie jednostek podległych.

### § 3

1. Numery taktyczne rozmieszcza się:

- 1) na dachu pojazdu – w dwóch rzędach symetrycznie, poprzecznie do jego wzdłużnej osi symetrii, lakierowane na biało lakierem odblaskowym, przy czym w górnym rzędzie wpisana jest litera lub dwie litery, a w dolnym trzycyfrowa liczba o rozmiarach: długość całej liczby – 70 % szerokości dachu znakowanego pojazdu, nie mniej niż 75 cm, wielkość litery – proporcjonalna do wielkości cyfr;
- 2) w tylnej bocznej części pojazdu, z obu jego stron, w białym pasie wyróżniającym lakierowane na granatowo lakierem nieodblaskowym o rozmiarach: wysokość numeru – równa szerokości białego pasa wyróżniającego pomniejszona o wartość po 1,5 cm licząc od górnej i dolnej krawędzi tego pasa;
- 3) z tyłu pojazdu po jego prawej stronie, w białym pasie wyróżniającym lakierowany na granatowo lakierem nieodblaskowym lub bezpośrednio nad pasem – białym lakierem odblaskowym, o wymiarach jak w ust. 2.

2. Sposób zestawienia napisu numeru taktycznego, wzory proporcji liter i cyfr stosowanych w tym napisie oraz wzór zestawienia napisu numeru taktycznego określa załącznik nr 2 do decyzji.

3. Dopuszcza się oznaczenie pojazdu numerem taktycznym wykonanym z samochodowej folii odblaskowej.

### § 4

1. Ewidencja numerów taktycznych prowadzona jest w systemie informatycznym pod nazwą NRTAKT, zwanym dalej „systemem NRTAKT”.

2. Zasady eksploatacji i dostępu do systemu NRTAKT określa załącznik nr 3 do decyzji.

3. Numer taktyczny pojazdu należy wpisać do dowodu technicznego sprzętu transportowego Policji.

### § 5

Traci moc decyzja nr 85 Komendanta Głównego Policji z dnia 9 marca 2001r. w sprawie zapewnienia jednolitego systemu numerów taktycznych pojazdów uprzywilejowanych oznakowanych w jednostkach organizacyjnych Policji (Dz. Urz. KGP Nr 6, poz. 61 oraz z 2003 r. Nr 7, poz. 39).

### § 6

Decyzja wchodzi w życie z dniem podpisania.

Komendant Główny Policji  
*Marek Bieńkowski*

**Załączniki do decyzji nr 403  
Komendanta Głównego Policji  
z dnia 24 lipca 2006 r.**

**Załącznik nr 1**

### Wykaz wyróżników literowych i zakresów numerów taktycznych

Lp.	Jednostka	Przydzielony wyróżnik literowy	Zakres numerów taktycznych (wyróżnik literowy i numer indywidualny pojazdu)
1.	KOMENDA GŁÓWNA POLICJI	A	A 001 – A 999
2.	KWP W WOJEWÓDZTWIE DOLNOŚLĄSKIM	B BB	B 001 – B 999 BB 001 - BB 999
3.	KWP W WOJEWÓDZTWIE KUJAWSKO-POMORSKIM	C CC	C 001 – C 999 CC 001 - CC 999
4.	KWP W WOJEWÓDZTWIE LUBELSKIM	D DD	D 001 – D 999 DD 001 - DD 999
5.	KWP W WOJEWÓDZTWIE LUBUSKIM	E EE	E 001 – E 999 EE 001 - EE 999
6.	KWP W WOJEWÓDZTWIE ŁÓDZKIM	F FF	F 001 – F 999 FF 001 - FF 999

Lp.	Jednostka	Przydzielony wyróżnik literowy	Zakres numerów taktycznych (wyróżnik literowy i numer indywidualny pojazdu)
7.	KWP W WOJEWÓDZTWIE MAŁOPOLSKIM	G GG	G 001 – G 999 GG 001 - GG 999
8.	KWP W WOJEWÓDZTWIE MAZOWIECKIM	H Y	H 001 – H 999 Y 001 - Y 999
9.	KWP W WOJEWÓDZTWIE OPOLSKIM	J JJ	J 001 - J 999 JJ 001 - JJ 999
10.	KWP W WOJEWÓDZTWIE PODKARPACKIM	K KK	K 001 - K 999 KK 001 - KK 999
11.	KWP W WOJEWÓDZTWIE PODLASKIM	M MM	M 001 - M 999 MM 001 - MM 999
12.	KWP W WOJEWÓDZTWIE POMORSKIM	N NN	N 001 - N 999 NN 001 - NN 999
13.	KWP W WOJEWÓDZTWIE ŚLĄSKIM	P R	P 001 - P 999 R 001 - R 999
14.	KWP W WOJEWÓDZTWIE ŚWIĘTOKRZYSKIM	S SS	S 001 - S 999 SS 001 - SS 999
15.	KWP W WOJEWÓDZTWIE WARMIŃSKO- -MAZURSKIM	T TT	T 001 - T 999 TT 001 - TT 999
16.	KWP W WOJEWÓDZTWIE WIELKOPOLSKIM	U UU	U 001 - U 999 UU 001 - UU 999
17.	KWP W WOJEWÓDZTWIE ZACHODNIOPOMORSKIM	W WW	W 001 - W 999 WW 001 - WW 999
18.	KOMENDA STOŁECZNA POLICJI	Z ZZ	Z 001 - Z 999 ZZ 001 - ZZ 999
19.	Wyższa Szkoła Policji w Szczytnie	L	L 001 - L 199
20.	Szkoła Policji w Pile	L	L 200 - L 399
21.	Szkoła Policji w Słupsku	L	L 400 - L 599
22.	Centrum Szkolenia Policji w Legionowie	L	L 600 - L 799
23.	Szkoła Policji w Katowicach	L	L 800 - L 999

## Załącznik nr 2

**Sposób zestawienia napisu numeru taktycznego,  
wzory proporcji liter i cyfr stosowanych w napisie numeru taktycznego  
oraz wzór zestawienia napisu numeru taktycznego**

1. Napis zestawia się ze zbioru 23 dużych drukowanych liter alfabetu łacińskiego i 10 cyfr (od 1 do 0), przedstawionych na rysunku 1.
2. Treść napisu zestawia się, zgodnie ze wzorem przedstawionym na rysunku 2, z jednej lub dwóch liter, odstepu między literą lub literami a cyframi grubości litery i trzech cyfr wypisanych kolejno z odstępami pomiędzy nimi równymi  $\frac{1}{2}$  grubości tych cyfr; odstęp między literami wynosi  $\frac{1}{2}$  grubości litery.
3. W treści numeru wszystkie pola przeznaczone na cyfry muszą być wypełnione.
4. Wymiary numerów taktycznych powinny odpowiadać proporcjom podanym w § 3 decyzji w zależności od części nadwozia pojazdu, na którym są umieszczone, przy zachowaniu proporcji wymiarowych określonych we wzorach proporcji liter i cyfr oraz wzorze zestawienia napisu numeru taktycznego, przedstawionych na rysunkach 1 i 2.

5. Numer każdego oznakowanego pojazdu składa się z:

- 1) jednej lub dwóch liter stanowiących wyróżnik literowy określający przyporządkowanie organizacyjne pojazdu znajdującego się na stanie Komendy Głównej Policji, komendy wojewódzkiej (Stołecznej) Policji, Wyższej Szkoły Policji i szkoły policyjnej;
- 2) pierwszej cyfry oznaczającej przyporządkowanie poszczególnych pojazdów KPP, KMP, KP; w przypadku, gdy na terenie komendy wojewódzkiej Policji znajduje się więcej niż osiem KPP, KMP, KP do pierwszej cyfry numeru należy przyporządkować kilka ww. jednostek; wyjątek stanowią Oddziały Prewencji, dla których w całym kraju przyporządkowuje się cyfrę 7;
- 3) dwóch pozostałych cyfr oznaczających kolejny indywidualny numer danej KPP, KMP, KP.

Przykład:

Pojazdy Komendy Wojewódzkiej Policji w Gorzowie Wlkp. mają przypisany numer zaczynający się od cyfry 0, np. E012 oznacza dwunasty pojazd w KWP w Gorzowie Wlkp.

Numer E120 będzie przypisany dwudziestemu radiowozowi pierwszej w kolejności komendy powiatowej (miejskiej) w woj. lubuskim – w tym konkretnym przypadku będzie to KMP w Gorzowie Wlkp.

Jako że KWP w Gorzowie Wlkp. posiada więcej niż 10 jednostek (tj. komendę wojewódzką, miejską i powiatową) niektórym z komend zostanie przyporządkowana taka sama pierwsza cyfra, np.:

KWP Gorzów Wlkp.	E001 – E099
KMP Gorzów Wlkp.	E101 – E199
KMP Zielona Góra	E201 – E299
KPP Krosno Odrzańskie	E301 – E329
KPP Międzyrzecz	E330 – E365
KPP Nowa Sól	E366 – E399
KPP Słubice	E401 – E499
KPP Strzelce Krajeński	E501 – E599
KPP Sulęcín	E601 – E699
OPP KWP Gorzów Wlkp.	E701 – E799
KPP Żagań	E801 – E849
KPP Świebodzin	E850 – E899
KPP Żary	E901 – E999

Uwaga: Powyższy podział nie odnosi się do rzeczywistych stanów posiadania ww. jednostek, a ma jedynie charakter poglądowy.

**Wzory proporcji liter i cyfr stosowanych w napisie numeru taktycznego  
oraz wzór zestawienia napisu numeru taktycznego**

Oznaczenia do rysunku 1 i 2:

d - wysokość liter i cyfr,

gr - podstawowa grubość elementów liter i cyfr ( $gr = A-B = B-C = C-D \dots = 1-2 = 2-3 = 3 \dots$ ),

R, r - promień krzywizny elementów liter i cyfr,

k - linia korekcyjna,

x = 1 gr - odstęp między literą i cyfrą,

y = ½ gr - odstęp między cyframi

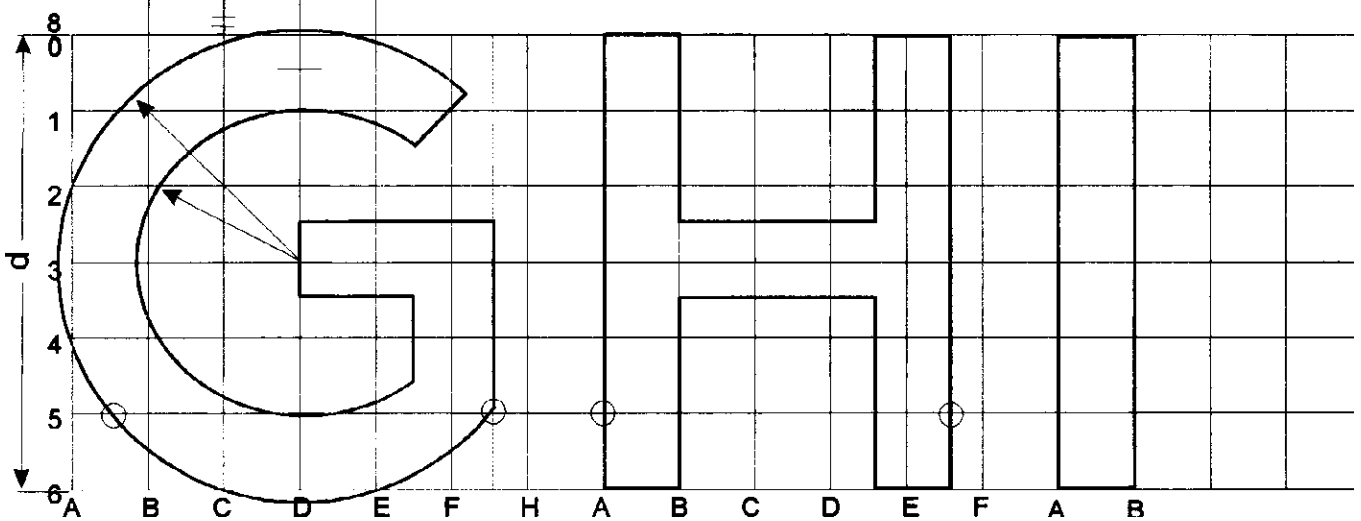
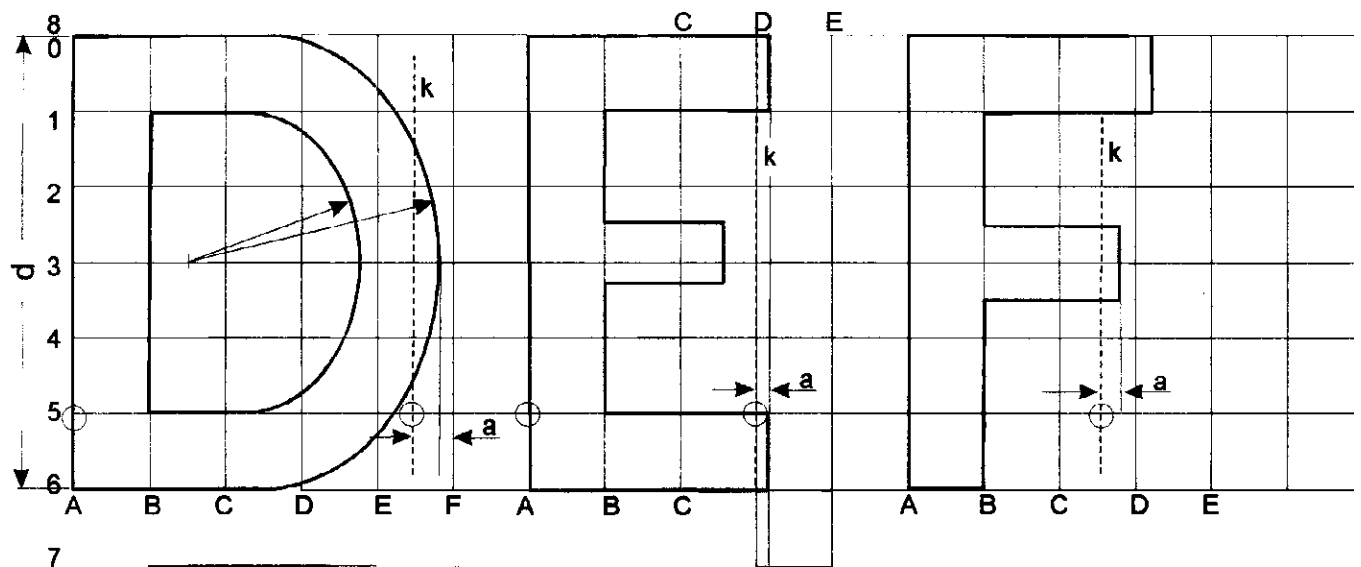
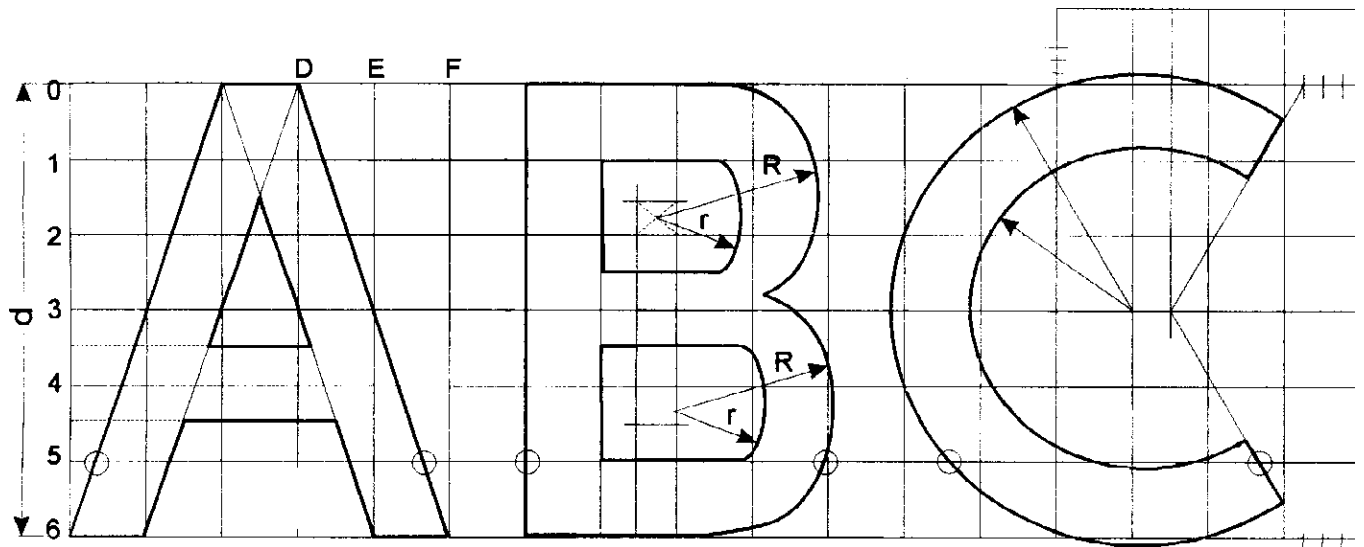

$a = 1,4gr$     $b = 1/2gr$     $c = 3/4gr$



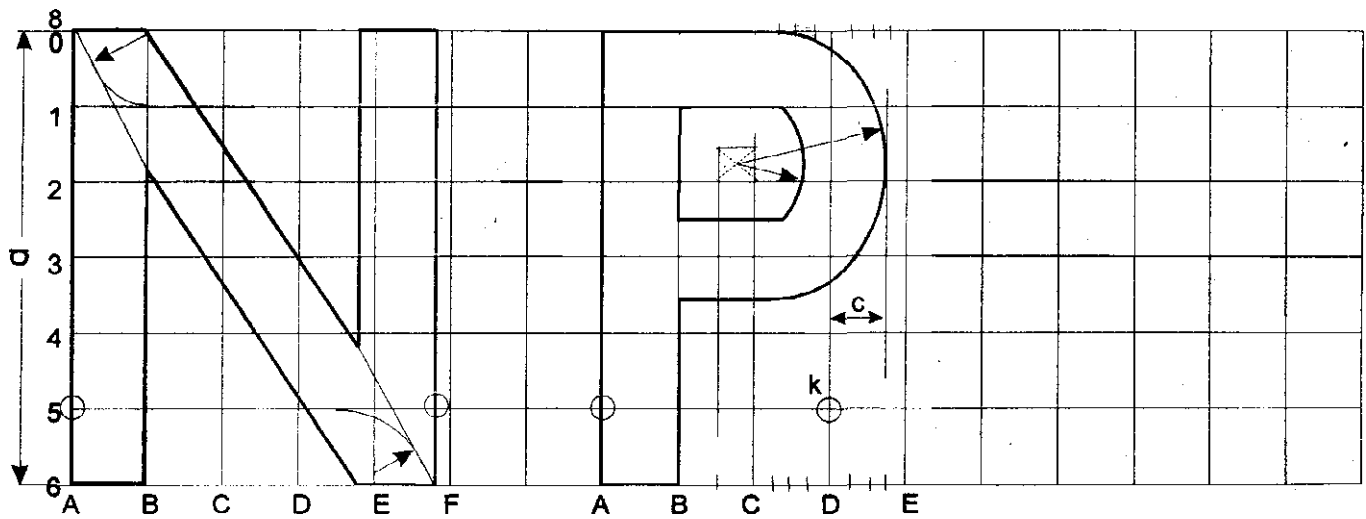
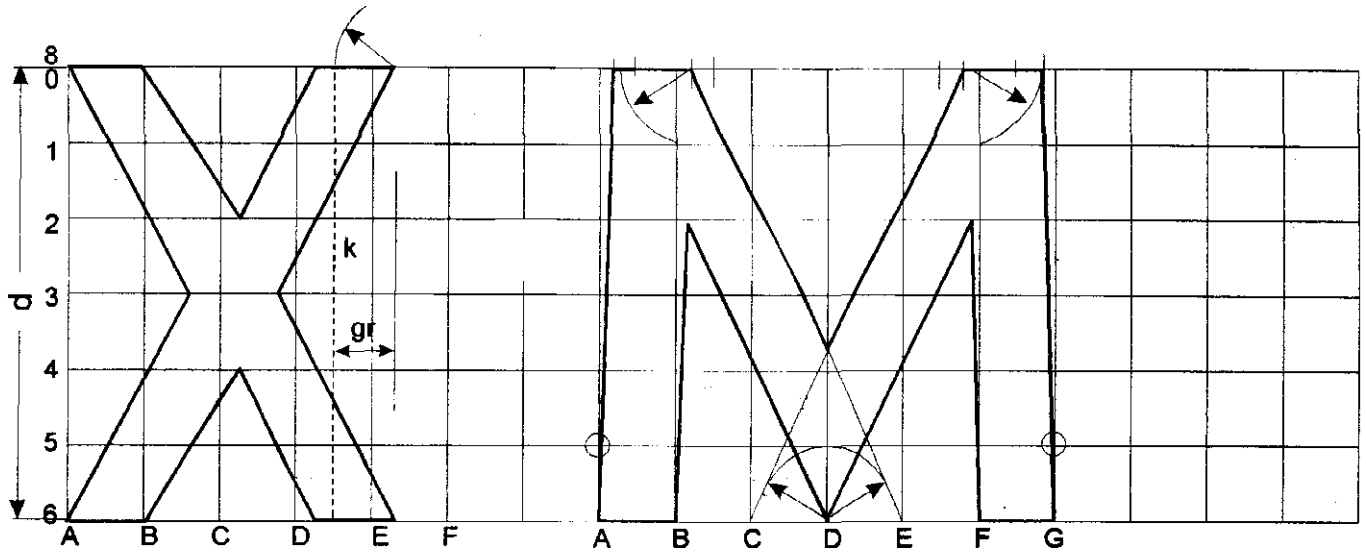
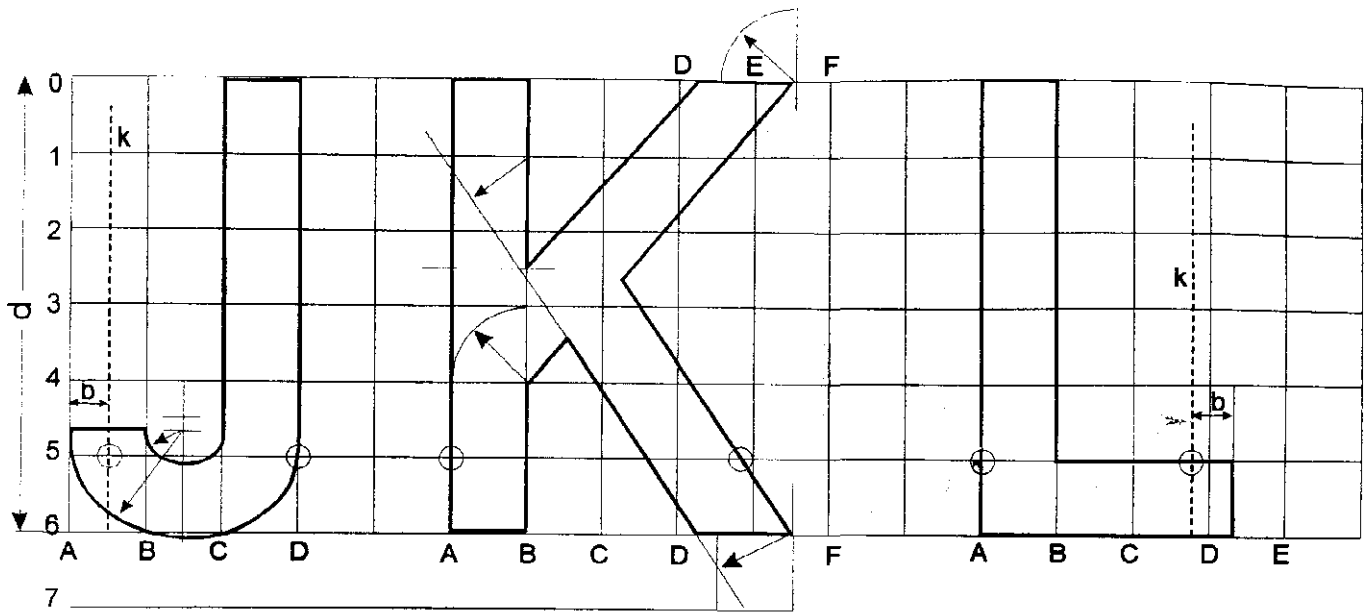

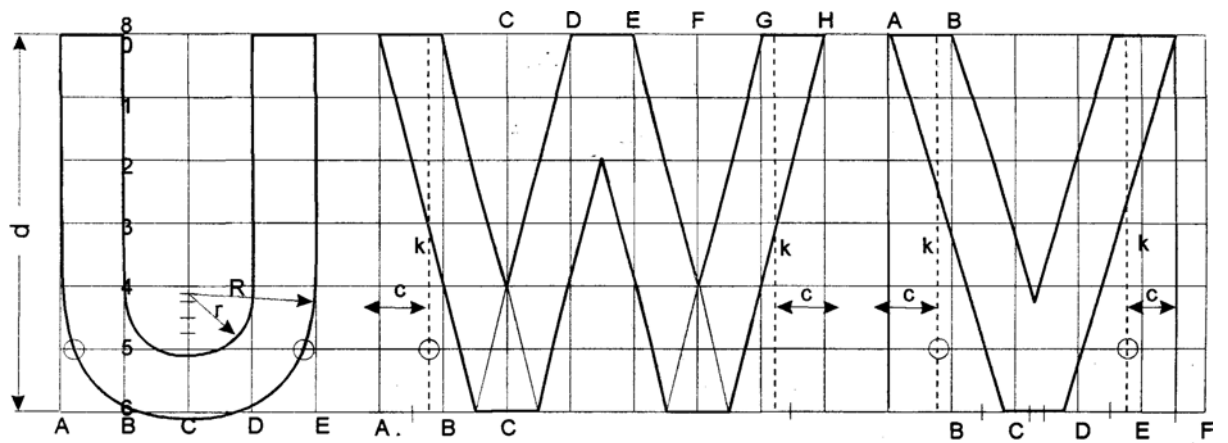
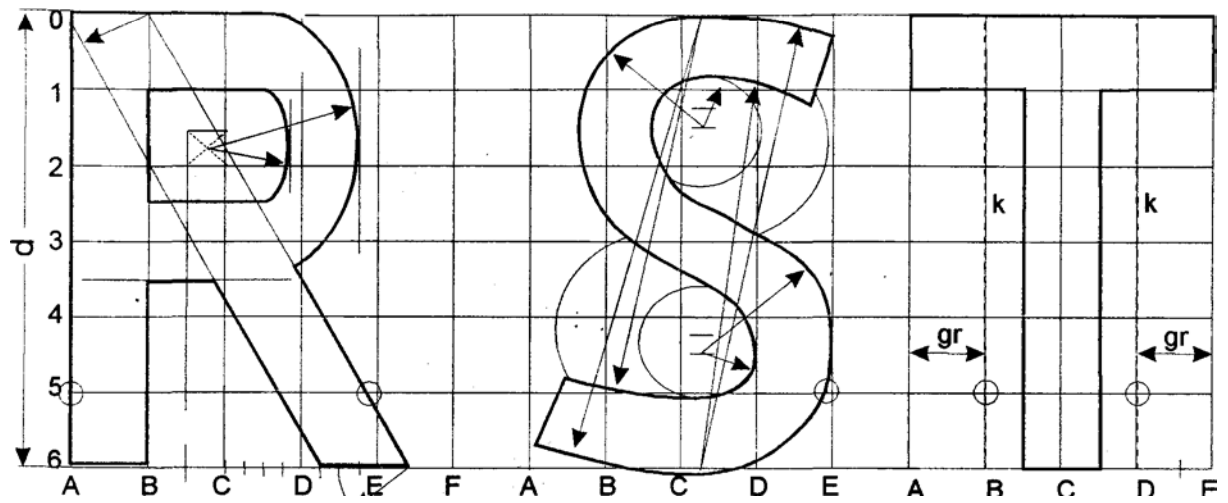

7

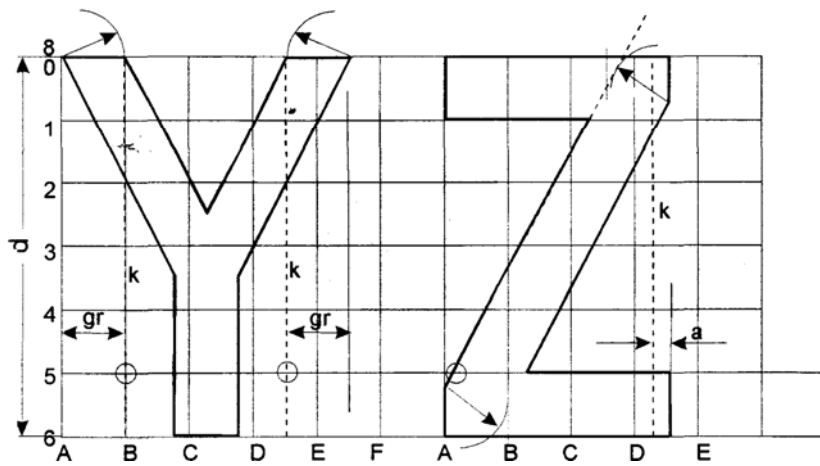

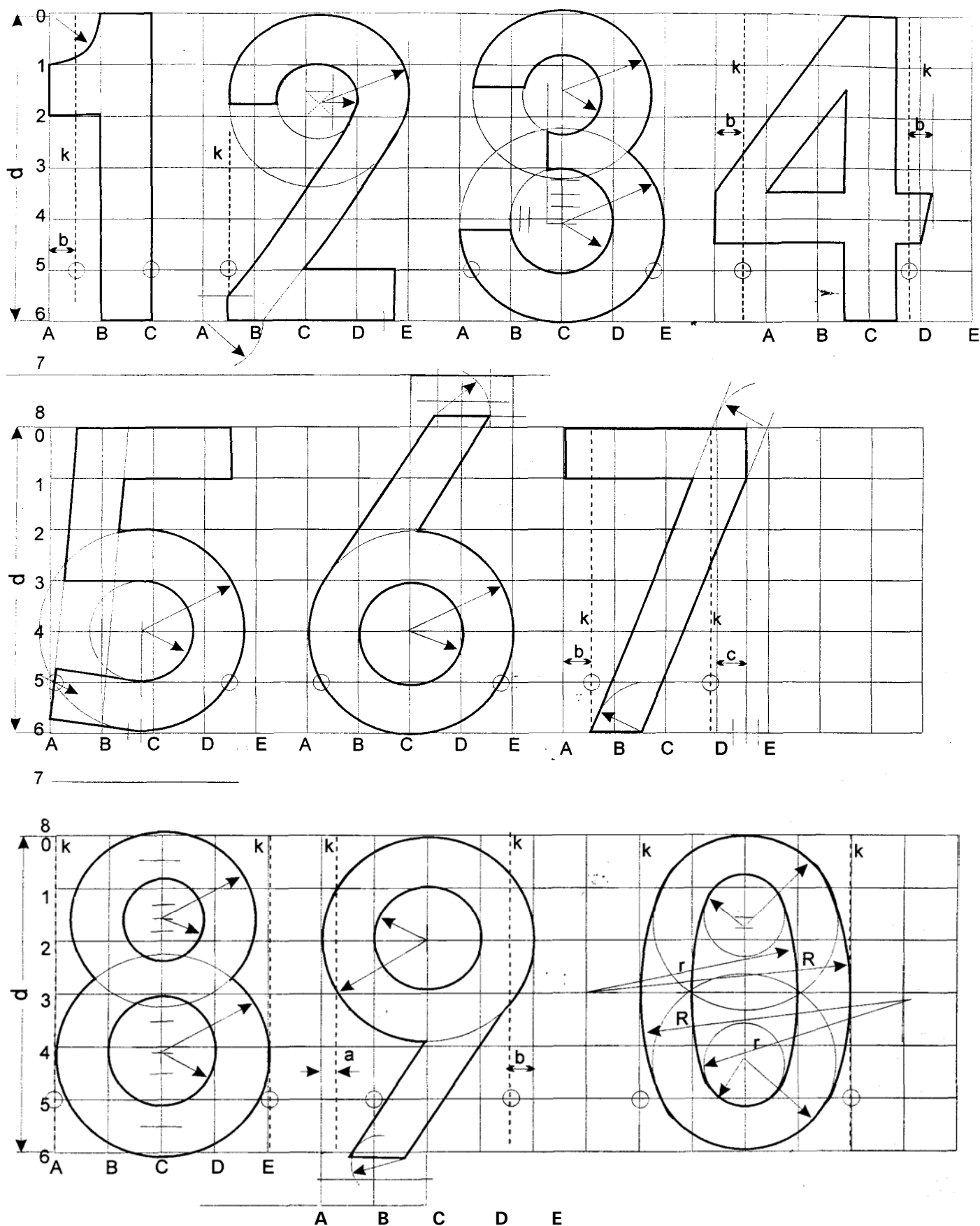

$a = 1/4gr$      $b = 1/2gr$      $c = 3/4gr$      $R = 11/2gr$      $r = 9/2gr$

Rysunek 1. Wzory proporcji liter i cyfr stosowanych w napisie numeru taktycznego

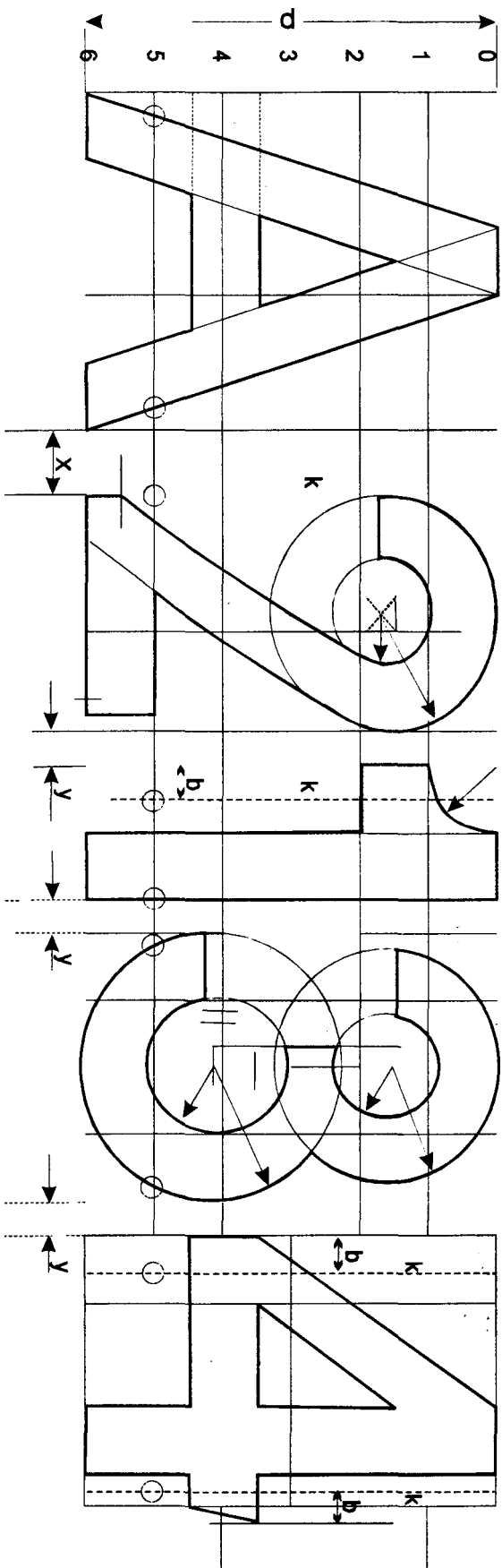

Rysunek 2. Wzór zestawienia napisu numeru taktycznego

## Załącznik nr 3

**Zasady eksploatacji i organizacji dostępu do systemu NRTAKT**

1. System NRTAKT jest zainstalowany na serwerze w Biurze Łączności i Informatyki KGP.
2. Nadzór nad prawidłowym funkcjonowaniem serwera, systemu operacyjnego, aplikacji systemu NRTAKT oraz nad technologią zabezpieczeń bazy danych systemu sprawuje Biuro Łączności i Informatyki KGP.
3. System ochrony dostępu do systemu NRTAKT automatycznie rejestruje wszystkie sesje pracy użytkowników. Rejestrowane są: użytkownik, terminal, data i czas pracy.
4. Nadzór nad merytoryczną zawartością bazy danych systemu sprawuje Biuro Logistyki Policji KGP.
5. Dostęp do systemu możliwy jest z terenu całego kraju, za pośrednictwem włączonych do Policyjnej Sieci Transmisji Danych terminala Digilab AVT200ID lub Uniwersalnych Komputerowych Stanowisk Pracy (UKSP). Podstawowym warunkiem korzystania z systemu jest posiadanie przez użytkownika aktywnego Osobistego Identyfikatora Cyfrowego (tzw. Kluczyka) oraz nadanych uprawnień wg określonej kategorii/typu uprawnień użytkownika.
6. Wyróżnia się dwie kategorie użytkowników:  
Kategoria I – uprawnienie do odczytu, zapisu, modyfikacji i kasowania;  
Kategoria II – uprawnienie do odczytu danych.
7. Uprawnienia Kategorii I nadawane są dwóm osobom z KGP oraz dwóm osobom z każdej jednostki określonej w § 2 ust. 2 decyzji. Uprawnienia te nadawane są przez służby technologiczne Biura Łączności i Informatyki KGP, po pisemnym zgłoszeniu przez służby logistyczne ww. jednostek.
8. Uprawnienia Kategorii II nadawane są dyżurnym jednostek Policji wszystkich szczebli. Uprawnienia te dla dyżurnych z terenu KWP nadają służby informatyczne komend wojewódzkich, dla dyżurnych KGP – służby technologiczne Biura Łączności i Informatyki KGP.
9. Uprawnienia do przedmiotowego systemu zostają usunięte na pisemny wniosek służb logistycznych jednostki, która występowała o nadanie uprawnień.

**78****DECYZJA NR 429 KOMENDANTA GŁÓWNEGO POLICJI**

z dnia 31 lipca 2006 r.

**w sprawie przekazywania i zasad korzystania przez policjantów oraz pracowników Policji z zasobów informacyjnych Krajowego Centrum Informacji Kryminalnych****Rozdział 1  
Przepisy ogólne****§ 1**

Decyzja określa:

- 1) warunki techniczne i organizacyjne:
  - a) przekazywania przez organy Policji informacji kryminalnych do Krajowego Centrum Informacji Kryminalnych, zwanego dalej „KCIK”,
  - b) kierowania zapytań do KCIK i otrzymywania odpowiedzi z KCIK;
- 2) sposób upoważniania policjantów i pracowników Policji do kierowania zapytań do KCIK i otrzymywania odpowiedzi z KCIK;
- 3) sposób koordynacji informacji kryminalnych.

**§ 2**

Przez użyte w decyzji określenia należy rozumieć:

- 1) administrator lokalny – osoba odpowiedzialna za organizację i prawidłowe funkcjonowanie stanowiska dostępowego;
- 2) AKU – Aplikacja Końcowego Użytkownika – oprogramowanie, pozwalające na przekazywanie zapytań na wypełnionej karcie zapytania oraz odczyt odpowiedzi z KCIK;
- 3) karta EKD – Elektroniczny Klucz Dostępowy – przypisana osobie będącej operatorem KCIK karta elektroniczna umożliwiająca dostęp do systemu KCIK i służąca identyfikacji oraz autoryzacji w tym systemie, stanowiąca dokument niejawni o klauzuli „zastrzeżone”;
- 4) karta zapytania – elektroniczny dokument, którego wzór strukturalny i graficzny jest określony w rozporządzeniu Ministra Spraw Wewnętrznych i Administracji z dnia 25 października 2004 r. w sprawie wzoru karty zapytania oraz sposobu jej wypełnienia (Dz. U. Nr 242, poz. 2425);

- 5) operator KCIK – osoba upoważniona, posiadająca kartę EKD, uprawniona do kierowania zapytań do KCIK w swoim imieniu lub na zlecenie osoby upoważnionej nieposiadającej stanowiska dostępowego;
- 6) osoba upoważniona – funkcjonariusz lub pracownik Policji uprawniony do kierowania zapytań do KCIK i otrzymywania odpowiedzi z KCIK, posiadający poświadczenie bezpieczeństwa upoważniające do dostępu do informacji niejawnych oznaczonych klauzulą „poufne” lub wyższą;
- 7) PBE – Procedury Bezpiecznej Eksploatacji dla systemu Krajowe Centrum Informacji Kryminalnych;
- 8) stanowisko dostępowe – stanowisko wyposażone w AKU oraz urządzenie do szyfrowania, pozwalające na bezpośredni dostęp do systemu KCIK;
- 9) ustawa – ustawa z dnia 6 lipca 2001 r. o gromadzeniu, przetwarzaniu i przekazywaniu informacji kryminalnych oraz o Krajowym Systemie Informatycznym (Dz. U. Nr 110, poz. 1189 z późn. zm.<sup>1)</sup>);
- 10) zlecenie zapytania – dokument zawierający minimalny zakres kryteriów zapytania, umożliwiający operatorowi KCIK wypełnienie karty zapytania w AKU, sporządzony przez osobę upoważnioną nieposiadającą stanowiska dostępowego, w celu uzyskania informacji z systemu KCIK za pośrednictwem operatora KCIK.

## **Rozdział 2**

### **Przekazywanie informacji kryminalnych do KCIK**

#### **§ 3**

1. Informacje kryminalne przekazywane są przez organy Policji do KCIK w formie elektronicznej w procesie, który odbywa się automatycznie po ich wprowadzeniu do Krajowego Systemu Informatycznego Policji, zwanego dalej „KSIP”.
2. Z KSIP do KCIK automatycznie przekazywane są następujące informacje kryminalne:
  - 1) informacje o przestępstwach;
  - 2) informacje o osobach zarejestrowanych w formie rejestracji procesowej;
  - 3) informacje o osobach objętych aktualnymi poszukiwaniami ukrywających się przed organami ścigania i poszukiwanych z powodów operacyjnych;
  - 4) informacje o osobach pozostających w aktualnym zainteresowaniu operacyjnym;

<sup>1)</sup> Zmiany wymienionej ustawy zostały ogłoszone w Dz. U. z 2001 r. Nr 154, poz. 1800, z 2002 r. Nr 81, poz. 731 i nr 89, poz. 804, z 2003 r. Nr 124, poz. 1153, Nr 128, poz. 1175, Nr 137, poz. 1302 i Nr 142, poz. 1380, z 2004 r. Nr 179 poz. 1842 oraz z 2005 r. Nr 183, poz. 1537.

- 5) informacje o pojazdach, dokumentach, rzeczach utraconych;
  - 6) informacje o aktualnych rejestracjach operacyjnych podmiotów;
  - 7) informacje o rejestracjach procesowych podmiotów.
3. Informacje o rejestracjach operacyjnych osób rozszerzone o zastrzeżenie koordynacyjne w KSIP przekazywane są do KCIK zgodnie z dyspozycją policjanta rejestrującego.
  4. Posiadane przez organy Policji informacje kryminalne, inne niż wymienione w ust. 2, lub o szerszym zakresie niż zgromadzone w KCIK przekazywane są do KCIK na zapytanie Szefa KCIK, w przypadkach i w trybie określonym w ustawie.

## **Rozdział 3**

### **Upoważnienia do kierowania zapytań do KCIK i otrzymywania odpowiedzi z KCIK oraz przydzielanie i autoryzacja kart EKD**

#### **§ 4**

1. Z wnioskiem o nadanie lub odebranie upoważnienia do kierowania zapytań do KCIK i otrzymywania odpowiedzi z KCIK występuje bezpośredni przełożony policjanta lub pracownika Policji do właściwego komendanta lub dyrektora biura Komendy Głównej Policji, o których mowa w ust. 3 pkt 1 – 3.
2. Wzór wniosku, o którym mowa w ust. 1, określa załącznik nr 1 do decyzji.
3. Wniosek, o którym mowa w ust. 1, zatwierdza i przekazuje Dyrektorowi KCIK:
  - 1) komendant wojewódzki (Stołeczny) Policji;
  - 2) dyrektor biura Komendy Głównej Policji;
  - 3) komendant powiatowy, miejski lub rejonowy Policji.
4. Na podstawie wniosku, o którym mowa w ust. 1, w KCIK nadaje się lub odbiera upoważnienia do kierowania zapytań do KCIK oraz otrzymywania odpowiedzi z KCIK.
5. Odebranie upoważnienia policjantowi lub pracownikowi Policji następuje w przypadku:
  - 1) zwolnienia ze służby lub pracy;
  - 2) zawieszenia w czynnościach służbowych;
  - 3) przeniesienia do pełnienia służby lub pracy w innej jednostce lub komórce organizacyjnej Policji;
  - 4) jeżeli rodzaj wykonywanych zadań służbowych nie uzasadnia korzystania z informacji zawartych w KCIK;
  - 5) zaistnienia okoliczności wskazujących, że wykorzystanie informacji kryminalnych nastąpiło w celach innych niż określone w ustawie.
6. O zmianie danych osobowych osoby upoważnionej, właściwy komendant lub dyrektor biura Komendy Głównej Policji, o których mowa w

ust. 3 pkt 1-3, informuje pisemnie Dyrektora KCIK.

7. Dyrektor KCIK, w przypadku uzasadnionego przypuszczenia zaistnienia okoliczności określonych w ust. 5, może zawiesić upoważnienia do kierowania zapytań do KCIK.
8. O zawieszeniu upoważnienia Dyrektor KCIK niezwłocznie powiadamia właściwego komendanta lub dyrektora biura Komendy Głównej Policji, o których mowa w ust. 3 pkt 1-3, z wnioskiem o wyjaśnienie zaistniałych okoliczności.
9. Po uzyskaniu wyjaśnień, o których mowa w ust. 8, Dyrektor KCIK na wniosek komendanta lub dyrektora biura Komendy Głównej Policji, o których mowa w ust. 3 pkt 1-3, przywraca lub odbiera upoważnienia.

#### § 5

1. Operatorowi KCIK przydziela się kartę EKD zarejestrowaną w Policyjnym Centrum Certyfikacji Kluczy oraz autoryzowaną w systemie KCIK.
2. Operator odpowiada za przechowywanie karty EKD zgodnie z przepisami o ochronie informacji niejawnych oraz za jej użytkowanie w sposób uniemożliwiający wykorzystanie przez inną osobę, uszkodzenie, zniszczenie lub utratę.

#### § 6

1. Rejestracji karty EKD dokonuje się w Biurze Łączności i Informatyki Komendy Głównej Policji na podstawie wniosku bezpośredniego przełożonego policjanta lub pracownika Policji, zatwierdzonego przez właściwego komendanta lub dyrektora biura Komendy Głównej Policji, o których mowa w § 4 ust. 3 pkt 1 – 3.
2. W przypadku wystąpienia z wnioskiem, o którym mowa w ust. 1, nie składa się wniosku, o którym mowa w § 4 ust. 1.
3. Wzór wniosku, o którym mowa w ust. 1, określa załącznik nr 2 do decyzji.
4. Autoryzacji karty EKD dokonuje się w KCIK na podstawie przekazanej z Biura Łączności i Informatyki Komendy Głównej Policji kopii wniosku, o którym mowa w ust. 1.
5. O ponowną autoryzację karty EKD występuje się w przypadku:
  - 1) zmiany osoby, której przydzielono kartę;
  - 2) zmiany danych osobowych;
  - 3) zwolnienia ze służby lub pracy;
  - 4) zawieszenia w czynnościach służbowych;
  - 5) przeniesienia do pełnienia służby lub pracy w innej jednostce lub komórce organizacyjnej Policji;
  - 6) w przypadku zablokowania karty.
6. O ponowną autoryzację karty EKD można wystąpić w przypadku długotrwałej przeszkody, uniemożliwiającej realizację zadań przez operatora.

7. Przed wysłaniem karty EKD do ponownej autoryzacji, administrator lokalny zobowiązany jest skontaktować się telefonicznie z dyżurnym KCIK.
8. W przypadkach określonych w ust. 5 i 6, operator przekazuje kartę EKD administratorowi lokalnemu.
9. Dystrybucję i rejestr kart EKD prowadzi Biuro Łączności i Informatyki Komendy Głównej Policji.

#### § 7

1. Komendant, o którym mowa w § 4 ust. 3 pkt 1 i 3, w jednostce, w której zainstalowano stanowisko dostępowe wyznacza administratora lokalnego z komórki organizacyjnej właściwej ds. informatyki.
2. W Komendzie Głównej Policji administratora lokalnego wyznacza Dyrektor Biura Łączności i Informatyki z zastrzeżeniem ust. 3.
3. Dyrektor biura Komendy Głównej Policji w jej zamiejscowych komórkach wyznacza administratora lokalnego spośród podległych policjantów lub pracowników.
4. Do obowiązków administratora lokalnego należy w szczególności:
  - 1) zapoznanie się i stosowanie zasad określonych w Szczególnych Wymaganiach Bezpieczeństwa Systemu dla Krajowego Centrum Informacji Kryminalnych oraz PBE;
  - 2) prowadzenie lokalnej ewidencji kart EKD;
  - 3) prowadzenie ewidencji operatorów KCIK i osób upoważnionych;
  - 4) zapoznanie operatorów KCIK z PBE.
5. Szczegółowe zadania administratora lokalnego określone są w PBE.

#### § 8

W jednostkach lub komórkach organizacyjnych, w których nie zainstalowano stanowiska dostępowego, komendant lub dyrektor biura Komendy Głównej Policji, o których mowa w § 4 ust. 3 pkt 1 - 3, wyznacza osobę prowadzącą lokalną ewidencję osób upoważnionych.

#### § 9

Komendant lub dyrektor biura Komendy Głównej Policji, o których mowa w § 4 ust. 3 pkt 1 – 3, dokonuje, nie rzadziej niż co 12 miesięcy, weryfikacji upoważnień podległych policjantów i pracowników.

### Rozdział 4

#### Kierowanie zapytań do KCIK i otrzymywanie odpowiedzi z KCIK

#### § 10

1. Kierowanie zapytań do KCIK i otrzymywanie odpowiedzi z KCIK następuje z wykorzystaniem stanowiska dostępowego.

2. Stanowiska dostępne wyznaczają:
  - 1) w Komendzie Głównej Policji – Dyrektor Biura Łączności i Informatyki w porozumieniu z kierownikami właściwych komórek organizacyjnych;
  - 2) w innych jednostkach organizacyjnych Policji – komendant wojewódzki (Stołeczny) Policji.
3. Zapytania do KCIK dokonuje się przez wypełnienie karty zapytania.
4. Odpowiedzi na zapytania skierowane do KCIK mogą zawierać informacje kryminalne:
  - 1) zgromadzone w bazie danych KCIK;
  - 2) zgromadzone w bazie danych KCIK uzupełnione o informacje kryminalne uzyskane z zasobów informacyjnych podmiotów zobowiązanych.

#### § 11

1. Zapytanie do KCIK zawierające zlecenie o uzupełnienie informacji kryminalnych kierowane do podmiotów zobowiązanych, powinno być uzasadnione potrzebami wynikającymi z prowadzonego postępowania karnego, czynności operacyjno-rozpoznawczych lub innych czynności prowadzonych w celu zapobiegania i zwalczania przestępczości.
2. Zapytania do KCIK kieruje operator KCIK:
  - 1) w imieniu własnym;
  - 2) na zlecenie osoby upoważnionej nieposiadającej stanowiska dostępowego.
3. W przypadku, o którym mowa w ust. 2 pkt 2, osoba upoważniona przekazuje operatorowi KCIK zlecenie zapytania.
4. Wzory zleceń zapytania określają załączniki nr 3 – 7 do decyzji.
5. Przekazanie zlecenia operatorowi KCIK następuje:
  - 1) drogą elektroniczną z wykorzystaniem Policijnej Poczty Elektronicznej;
  - 2) faksem w sieci resortowej Polifax;
  - 3) za pośrednictwem Poczty Specjalnej;
  - 4) drogą przekazu bezpośredniego.

#### § 12

1. Odpowiedzi z KCIK przekazywane są:
  - 1) w formie elektronicznej do operatora KCIK;
  - 2) w jeden ze sposobów określonych w § 11 ust. 5, od operatora KCIK do osoby upoważnionej nieposiadającej stanowiska dostępowego.
2. Informacje kryminalne z zasobów informacyjnych podmiotów zobowiązanych przekazywane są niezwłocznie po uzyskaniu przez Szefa KCIK odpowiedzi od wskazanego podmiotu.
3. W uzasadnionych przypadkach lub na żądanie osoby upoważnionej przekazywane są oryginalne dokumenty stanowiące odpowiedź podmiotu zobowiązanego, z zastrzeżeniem art. 17 ust. 3 ustawy.

4. Odpowiedzi z Krajowego Rejestru Karnego przekazywane są w oryginale, w ślad za przekazem elektronicznym, niezależnie od żądania.

#### § 13

Adresy Policijnej Poczty Elektronicznej oraz numery faksów, o których mowa w § 11 ust. 5 pkt 1 i 2, wyznaczają:

- 1) komendant wojewódzki (Stołeczny) Policji;
- 2) dyrektor biura lub naczelnik zarządu w biurze Komendy Głównej Policji;
- 3) komendant powiatowy, miejski, rejonowy Policji.

### Rozdział 5

#### Koordinacja i informacje koordynacyjne

#### § 14

1. Informacje kryminalne przekazane przez organ Policji do KCIK podlegają koordynacji.
2. Koordinacja polega na automatycznym, niezwłocznym informowaniu podmiotu, który przekazał do KCIK informację kryminalną o zainteresowaniu tą informacją przez inny podmiot, jej przejęciu, modyfikacji lub usunięciu.
3. Informacja koordynacyjna zawiera w szczególności:
  - 1) datę i godzinę dokonania operacji, stanowiącej podstawę informacji koordynacyjnej;
  - 2) nazwę podmiotu, który dokonał operacji, o której mowa w pkt 1;
  - 3) numer informacji koordynacyjnej;
  - 4) numer rejestracji KCIK;
  - 5) dane o rejestracji będącej przedmiotem zainteresowania;
  - 6) informację, o przekazaniu informacji kryminalnej lub w przypadku zastrzeżenia koordynacyjnego, o nieprzekazaniu informacji.
4. Dyrektor KCIK w drodze decyzji może upoważnić wskazanych podległych pracowników lub policjantów, realizujących zadania związane z zapewnieniem sprawnego działania systemu oraz spójności danych, do dostępu do systemu KCIK w trybie nie generującym informacji koordynacyjnej.

#### § 15

Nie przekazuje się informacji o podmiocie zlecającym uzupełnienie informacji w zasobach podmiotów zobowiązanych.

### Rozdział 6

#### Kontrola dostępu do zasobów KCIK

#### § 16

1. Komendant wojewódzki/Stołeczny Policji oraz dyrektor biura uprawniony jest do zlecenia przeprowadzenia kontroli w zakresie dostępu do in-



formacji uzyskanych z KCIK przez podległych policjantów i pracowników Policji.

2. Dyrektor Biura Spraw Wewnętrznych KGP uprawniony jest do zlecenia, o którym mowa w ust. 1, w stosunku do wszystkich policjantów i pracowników Policji.
3. Pisemne zlecenie kontroli, o której mowa w ust. 1, przesyła się do Dyrektora KCIK.
4. Zlecenie powinno zawierać:
  - 1) imię, nazwisko oraz numer PESEL policjanta lub pracownika;
  - 2) jednostkę lub komórkę organizacyjną;
  - 3) okres objęty kontrolą;
  - 4) inne informacje istotne dla realizacji zlecenia.
5. Kontrolę przeprowadza upoważniony przez Dyrektora KCIK policjant lub pracownik KCIK.

## **Rozdział 7**

### **Przepisy przejściowe, dostosowujące i końcowe**

#### **§ 17**

Do zmiany lub odebrania policjantowi lub pracownikowi Policji upoważnienia do kierowania zapytań do KCIK i otrzymywania odpowiedzi z KCIK wydanego na podstawie dotychczasowych przepisów, stosuje się przepisy decyzji.

#### **§ 18**

Biuro Łączności i Informatyki Komendy Głównej Policji umieści elektroniczną wersję wzorów, określonych w załącznikach nr 1 – 7 do decyzji w Centrum Dystrybucji Oprogramowania.

#### **§ 19**

Komendanci i dyrektorzy biur Komendy Głównej Policji, o których mowa w § 4 ust. 3 pkt 1 – 3 dokonają weryfikacji upoważnień przydzielonych podległym policjantom i pracownikom w terminie 3 miesięcy od wejścia w życie decyzji.

#### **§ 20**

Traci moc decyzja nr 476 Komendanta Głównego Policji z dnia 7 października 2004 r. w sprawie przekazywania informacji kryminalnych do Krajowego Centrum Informacji Kryminalnych oraz szczegółowych zasad uzyskiwania przez policjantów i pracowników Policji informacji kryminalnych z Krajowego Centrum Informacji Kryminalnych (Dz. Urz. KGP Nr 19, poz. 121).

#### **§ 21**

Decyzja wchodzi w życie z upływem 14 dni od dnia podpisania.

Komendant Główny Policji  
*Marek Bieńkowski*

Załączniki do decyzji nr 429  
Komendanta Głównego Policji  
z dnia 31 lipca 2006 r.

Załącznik nr 1

**ZATWIERDZAM**

.....  
*DYREKTOR BIURA KGP*  
*KOMENDANT WP/SP/PP/MP/RP*

.....  
**JEDNOSTKA/KOMÓRKA ORGANIZACYJNA POLICJI**

Data .....

L.dz. ....

**DYREKTOR  
KRAJOWEGO CENTRUM INFORMACJI  
KRYMINALNYCH KGP**

**WNIOSEK O NADANIE / ODEBRANIE\* UPOWAŻNIENIA  
do kierowania zapytań oraz otrzymywania odpowiedzi z KCiK**

**ZAKRES UPOWAŻNIENIA\*\*:**

**PEŁNY:**

**OGRANICZONY:**  OSOBA  PODMIOT  PRZEDMIOT  PRZESTĘPSTWO  RACHUNEK

NUMER PESEL	IMIĘ	NAZWISKO	KOMÓRKA ORGANIZACYJNA***										
<table border="1"> <tr> <td><input type="text"/></td><td><input type="text"/></td><td><input type="text"/></td><td><input type="text"/></td><td><input type="text"/></td><td><input type="text"/></td><td><input type="text"/></td><td><input type="text"/></td><td><input type="text"/></td><td><input type="text"/></td> </tr> </table>	<input type="text"/>	<input type="text"/>	<input type="text"/>	<input type="text"/>	<input type="text"/>	<input type="text"/>	<input type="text"/>	<input type="text"/>	<input type="text"/>	<input type="text"/>			
<input type="text"/>	<input type="text"/>	<input type="text"/>	<input type="text"/>	<input type="text"/>	<input type="text"/>	<input type="text"/>	<input type="text"/>	<input type="text"/>	<input type="text"/>				

.....  
pieczęć i podpis przełożonego

\* niepotrzebne skreślić

\*\* właściwe zaznaczyć **X**

\*\*\* zgodnie z rozkazem personalnym

**UWAGA:** lista osób może zostać rozszerzona w przypadku takiego samego zakresu upoważnień

## Załącznik nr 2

## ZATWIERDZAM

.....  
**DYREKTOR BIURA KGP**  
**KOMENDANT WP/SP/PP/MP/RP**

Data: .....

JEDNOSTKA/KOMÓRKA ORGANIZACYJNA POLICJI

ZASTRZEŻONE

L.dz. ....

Egzemplarz nr .....

(jawne po odłączeniu załączników)

**DYREKTOR**  
**BIURA ŁĄCZNOŚCI I INFORMATYKI KGP**

**DYREKTOR**  
**KRAJOWEGO CENTRUM INFORMACJI KRYMINALNYCH KGP**

**WNIOSEK O REJESTRACJĘ I AUTORYZACJĘ KARTY EKD**  
**oraz nadanie upoważnienia do kierowania zapytań oraz otrzymywania odpowiedzi z KCIK**

NUMER PESEL	IMIĘ	NAZWISKO	KOMÓRKA ORGANIZACYJNA*
□ □ □ □ □ □ □ □ □ □ □ □			
		SPRAWDZENIA DLA:	JEDNOSTKA/KOMÓRKA ORGANIZACYJNA**

**ZAKRES UPOWAŻNIENIA\*\*\*:**PEŁNY: OGRANICZONY:  OSOBA  PODMIOT  PRZEDMIOT  PRZESTĘPSTWO  RACHUNEK

Załączniki ..... na ..... kartach

1. karta nr

.....

---

 pieczęć i podpis przełożonego

\* zgodnie z rozkazem personalnym

\*\* jednostka/komórka organizacyjna, dla której realizowane będą zapytania

\*\*\* właściwe zaznaczyć X

Wyk. w ..... egz.

Egz. nr 1 .....

Egz. nr 2 .....

Sporz/wyk. ....

ZASTRZEŻONE 1/1



















69. **Zarządzenie nr 743/2006 Komendanta Głównego Policji** z dnia 31 lipca 2006 r. w sprawie powołania komisji do zniszczenia materiałów operacyjnych zgromadzonych podczas stosowania kontroli operacyjnej.
70. **Zarządzenie nr 744/2006 Komendanta Głównego Policji** z dnia 31 lipca 2006 r. w sprawie powołania komisji do zniszczenia materiałów operacyjnych zgromadzonych podczas stosowania kontroli operacyjnej.
71. **Zarządzenie nr 745/2006 Komendanta Głównego Policji** z dnia 2 sierpnia 2006 r. w sprawie powołania komisji do zniszczenia materiałów operacyjnych zgromadzonych podczas stosowania kontroli operacyjnej.
72. **Zarządzenie nr 746/2006 Komendanta Głównego Policji** z dnia 2 sierpnia 2006 r. w sprawie powołania komisji do zniszczenia materiałów operacyjnych zgromadzonych podczas stosowania kontroli operacyjnej.
73. **Zarządzenie nr 747/2006 Komendanta Głównego Policji** z dnia 3 sierpnia 2006 r. w sprawie powołania komisji do zniszczenia materiałów operacyjnych zgromadzonych podczas stosowania kontroli operacyjnej.
74. **Zarządzenie nr 748/2006 Komendanta Głównego Policji** z dnia 3 sierpnia 2006 r. w sprawie powołania komisji do zniszczenia materiałów operacyjnych zgromadzonych podczas stosowania kontroli operacyjnej.
75. **Zarządzenie nr 749/2006 Komendanta Głównego Policji** z dnia 3 sierpnia 2006 r. w sprawie powołania komisji do zniszczenia materiałów operacyjnych zgromadzonych podczas stosowania kontroli operacyjnej.
76. **Zarządzenie nr 750/2006 Komendanta Głównego Policji** z dnia 3 sierpnia 2006 r. w sprawie powołania komisji do zniszczenia materiałów operacyjnych zgromadzonych podczas stosowania kontroli operacyjnej.
77. **Zarządzenie nr 751/2006 Komendanta Głównego Policji** z dnia 3 sierpnia 2006 r. w sprawie powołania komisji do zniszczenia materiałów operacyjnych zgromadzonych podczas stosowania kontroli operacyjnej.
78. **Zarządzenie nr 752/2006 Komendanta Głównego Policji** z dnia 3 sierpnia 2006 r. w sprawie powołania komisji do zniszczenia materiałów operacyjnych zgromadzonych podczas stosowania kontroli operacyjnej.
79. **Zarządzenie nr 753/2006 Komendanta Głównego Policji** z dnia 3 sierpnia 2006 r. w sprawie powołania komisji do zniszczenia materiałów operacyjnych zgromadzonych podczas stosowania kontroli operacyjnej.
80. **Zarządzenie nr 754/2006 Komendanta Głównego Policji** z dnia 3 sierpnia 2006 r. w sprawie powołania komisji do zniszczenia materiałów operacyjnych zgromadzonych podczas stosowania kontroli operacyjnej.
81. **Zarządzenie nr 755/2006 Komendanta Głównego Policji** z dnia 3 sierpnia 2006 r. w sprawie powołania komisji do zniszczenia materiałów operacyjnych zgromadzonych podczas stosowania kontroli operacyjnej.
82. **Zarządzenie nr 756/2006 Komendanta Głównego Policji** z dnia 3 sierpnia 2006 r. w sprawie powołania komisji do zniszczenia materiałów operacyjnych zgromadzonych podczas stosowania kontroli operacyjnej.
83. **Decyzja nr 389/2006 Komendanta Głównego Policji** z dnia 13 lipca 2006 r. w sprawie powołania zespołu do opracowania nowych szczegółowych zasad otrzymywania i wysokości uposażenia zasadniczego policjantów.
84. **Decyzja nr 390/2006 Komendanta Głównego Policji** z dnia 14 lipca 2006 r. w sprawie powołania zespołu do przeprowadzenia badań w zakresie efektywności wykorzystania psów służbowych w jednostkach Policji województwa pomorskiego.
85. **Decyzja nr 391z/2006 Komendanta Głównego Policji** z dnia 14 lipca 2006 r. w sprawie powołania grupy operacyjno-sledczej.
86. **Decyzja nr 392z/2006 Komendanta Głównego Policji** z dnia 14 lipca 2006 r. zmieniająca decyzję w sprawie powołania grupy operacyjno-sledczej.
87. **Decyzja nr 393/2006 Komendanta Głównego Policji** z dnia 14 lipca 2006 r. w sprawie powołania Zespołu Koordynacyjnego Policji i Straży Granicznej.
88. **Decyzja nr 394/2006 Komendanta Głównego Policji** z dnia 14 lipca 2006 r. w sprawie powołania komisji przetargowej do postępowania nr 113/Ckt/06/UM.
89. **Decyzja nr 395/2006 Komendanta Głównego Policji** z dnia 19 lipca 2006 r. w sprawie upoważnienia Zastępcy Dyrektora Biura Kadr i Szkolenia Komendy Głównej Policji do wydawania w imieniu Komendanta Głównego Policji świadectw służby i opinii o służbie policjantom zwalnianym ze służby.
90. **Decyzja nr 396/2006 Komendanta Głównego Policji** z dnia 19 lipca 2006 r. w sprawie upoważnienia Zastępcy Dyrektora Biura Kadr i Szkolenia Komendy Głównej Policji do załatwiania w imieniu Komendanta Głównego Policji spraw dyscyplinarnych policjantów w ustalonym zakresie.
91. **Decyzja nr 397/2006 Komendanta Głównego Policji** z dnia 19 lipca 2006 r. w sprawie upoważnienia Zastępcy Dyrektora Biura Kadr i Szkolenia Komendy Głównej Policji do dokonywania czynności w sprawach z zakresu prawa pracy.

92. **Decyzja nr 398/2006 Komendanta Głównego Policji** z dnia 19 lipca 2006 r. w sprawie upoważnienia Zastępcy Dyrektora Biura Kadr i Szkolenia Komendy Głównej Policji do podejmowania decyzji oraz wykonywania określonych czynności w imieniu Komendanta Głównego Policji w zakresie spraw osobowych policjantów oraz spraw organizacyjnych.
93. **Decyzja nr 400/2006 Komendanta Głównego Policji** z dnia 20 lipca 2006 r. w sprawie rozwiązania grupy operacyjno-śledczej.
94. **Decyzja nr 401/2006 Komendanta Głównego Policji** z dnia 20 lipca 2006 r. w sprawie rozwiązania grupy operacyjno-śledczej.
95. **Decyzja nr 402/2006 Komendanta Głównego Policji** z dnia 24 lipca 2006 r. zmieniająca decyzję w sprawie powołania zespołu do opracowania projektu zmian przepisów w sprawie metod i form wykonywania zadań z użyciem psów służbowych, szczegółowych zasad ich szkolenia oraz norm wyżywienia.
96. **Decyzja nr 404/2006 Komendanta Głównego Policji** z dnia 24 lipca 2006 r. zmieniająca decyzję w sprawie udzielenia upoważnienia do realizacji niektórych zadań w zakresie gospodarowania składnikami majątku ruchomego powierzonego Komendzie Głównej Policji.
97. **Decyzja nr 405/2006 Komendanta Głównego Policji** z dnia 24 lipca 2006 r. zmieniająca decyzję w sprawie upoważnienia do wydawania decyzji w sprawach gospodarki mieszkaniowej.
98. **Decyzja nr 406/2006 Komendanta Głównego Policji** z dnia 24 lipca 2006 r. w sprawie składania oświadczeń woli w imieniu Komendanta Głównego Policji w sprawach cywilnoprawnych.
99. **Decyzja nr 407z/2006 Komendanta Głównego Policji** z dnia 24 lipca 2006 r. w sprawie powołania grupy operacyjno-śledczej.
100. **Decyzja nr 408z/2006 Komendanta Głównego Policji** z dnia 24 lipca 2006 r. zmieniająca decyzję w sprawie powołania grupy operacyjno-śledczej.
101. **Decyzja nr 409/2006 Komendanta Głównego Policji** z dnia 24 lipca 2006 r. w sprawie powołania komisji przetargowej do postępowania nr 108/Ckt/06/IJ.
102. **Decyzja nr 410/2006 Komendanta Głównego Policji** z dnia 23 24 lipca 2006 r. w sprawie powołania komisji przetargowej do postępowania nr 100/Ckt/06/JUK.
103. **Decyzja nr 411/2006 Komendanta Głównego Policji** z dnia 24 lipca 2006 r. w sprawie powołania komisji przetargowej do postępowania nr 116/Lil/06/IJ.
104. **Decyzja nr 412/2006 Komendanta Głównego Policji** z dnia 24 lipca 2006 r. w sprawie powołania komisji przetargowej do postępowania nr 107/Ckt/06/JUK.
105. **Decyzja nr 413/2006 Komendanta Głównego Policji** z dnia 26 lipca 2006 r. zmieniająca decyzję w sprawie powołania zespołu działającego na rzecz poprawy funkcjonowania służby prewencyjnej.
106. **Decyzja nr 414/2006 Komendanta Głównego Policji** z dnia 26 lipca 2006 r. zmieniająca decyzję w sprawie udzielania upoważnienia do realizacji zadań w zakresie finansów Komendy Głównej Policji oraz innych podmiotów organizacyjnych podległych Komendantowi Głównemu Policji lub przez niego nadzorowanych.
107. **Decyzja nr 415/2006 Komendanta Głównego Policji** z dnia 26 lipca 2006 r. w sprawie udzielenia upoważnień do realizacji niektórych zadań w zakresie gospodarki finansowej Komendy Głównej Policji oraz innych podmiotów organizacyjnych podległych Komendantowi Głównemu Policji lub przez niego nadzorowanych.
108. **Decyzja nr 416/2006 Komendanta Głównego Policji** z dnia 26 lipca 2006 r. w sprawie powołania komisji przetargowej do postępowania nr 97/Ckt/06/GB.
109. **Decyzja nr 417/2006 Komendanta Głównego Policji** z dnia 26 lipca 2006 r. w sprawie powołania komisji przetargowej do postępowania nr 114/BŁil/06/WP.
110. **Decyzja nr 418/2006 Komendanta Głównego Policji** z dnia 26 lipca 2006 r. w sprawie powołania komisji przetargowej do postępowania nr 96/Ckt/06/JM.
111. **Decyzja nr 419/2006 Komendanta Głównego Policji** z dnia 26 lipca 2006 r. w sprawie powołania komisji przetargowej do postępowania nr 112/Cam/06WP.
112. **Decyzja nr 420/2006 Komendanta Głównego Policji** z dnia 27 lipca 2006 r. w sprawie powołania komisji przetargowej do postępowania nr 115/Ckt/06/JUK.
113. **Decyzja nr 421/2006 Komendanta Głównego Policji** z dnia 27 lipca 2006 r. w sprawie powołania komisji przetargowej do postępowania nr 120/Cmt/06/HC.
114. **Decyzja nr 422/2006 Komendanta Głównego Policji** z dnia 27 lipca 2006 r. w sprawie powołania komisji przetargowej do postępowania nr 106/Ckt/06/BG.
115. **Decyzja nr 423/2006 Komendanta Głównego Policji** z dnia 27 lipca 2006 r. w sprawie powołania komisji przetargowej do postępowania nr 109/BŁil/06/RS.
116. **Decyzja nr 424/2006 Komendanta Głównego Policji** z dnia 28 lipca 2006 r. w sprawie powołania komisji przetargowej do postępowania nr 119/BŁil/06/MK.

117. **Decyzja nr 425/2006 Komendanta Głównego Policji** z dnia 28 lipca 2006 r. w sprawie powołania komisji przetargowej do postępowania nr 110/Ckt/06/GG.
118. **Decyzja nr 426/2006 Komendanta Głównego Policji** z dnia 31 lipca 2006 r. w sprawie powołania Komitetu Zarządzającego oraz określenia zasad funkcjonowania systemu wdrażania dorobku prawnego Schengen w Policji.
119. **Decyzja nr 427/2006 Komendanta Głównego Policji** z dnia 31 lipca 2006 r. w sprawie upoważnienia do wydawania zaświadczeń i udzielania informacji o wpisach w ewidencji kierowców naruszających przepisy ruchu drogowego prowadzonej przez Komendanta Głównego Policji.
120. **Decyzja nr 428/2006 Komendanta Głównego Policji** z dnia 31 lipca 2006 r. w sprawie upoważnienia do wydawania decyzji w sprawach odwołań od decyzji wydawanych w I instancji przez komendantów wojewódzkich Policji o nałożeniu kary pieniężnej za naruszenie przepisów ustawy o transporcie drogowym.
121. **Decyzja nr 430/2006 Komendanta Głównego Policji** z dnia 2 sierpnia 2006 r. zmieniająca decyzję w sprawie powołania grupy operacyjno-śledczej.
122. **Decyzja nr 431/2006 Komendanta Głównego Policji** z dnia 3 sierpnia 2006 r. w sprawie powołania zespołu do opracowania programu kursu dla policjantów służby prewencyjnej w specjalizacji do spraw nieletnich oraz programu kursu dla policjantów służby prewencyjnej i kryminalnej w zakresie taktycznych aspektów prowadzenia postępowań w sprawach nieletnich, w ramach doskonalenia zawodowego.



---

**Wydawca:** Komenda Główna Policji  
**Redakcja i rozpowszechnianie:** Komenda Główna Policji, Biuro Prawne, 02-624 Warszawa, ul. Puławska 148/150,  
tel. wew. 133-85, 125-48, 147-49, fax 130-97  
**Skład i druk:** Wydział Wydawnictw i Poligrafii Centrum Szkolenia Policji w Legionowie  
05-121 Legionowo 3, ul. Zegrzyńska 121, tel. 604-31-66, 604-33-72

---

Tłoczono z polecenia Komendanta Głównego Policji w Wydziale Wydawnictw i Poligrafii Centrum Szkolenia Policji w Legionowie, ul. Zegrzyńska 121

---